

Les barres de toit ne doivent pas être utilisées sur des véhicules autres que spécifiés -
 Appropriate for vehicle - Verwenden sie fur fahrzeug - Serve a veiculo -
 Convienne para vehiculo - Pasujena samochod - Geschikt voor voertuig -
 Appropriare per vehicule - Megfelelő gépjármű - Подходит для автомобилей -
 Για το οχημα para - Egnnet til køretøjer - Vhodné do vozidel -
 Convenabil pentru vehicul - Tinka transporto priemonei - Piemērots
 transportlīdzekliem - Sobib sōidukile - Vhodné pre vozidlo -
 Primerno za vozilo - Podesno za vozilo - Podesno za vozilo

Instructions - Instrucciones - Instrucciones - Anweisungen - Istruzioni - Instrukcje -
 Instructies - Instruções - Utasítások - Инструкция - Οδηγίες - Instruktioner -
 Pokyny - Instructiuni - Instrukcija - Instrukcija - Eeskiri - Instrukcie - Navodila -
 Upute - Instrukcije



PRO Deck 509



				N°						N°	
				N°						N°	
CITROËN											
JUMPY	5	96 -> 06	75	3 - 30	1 - 9 - 14 - 19 - 25						
NEMO	3	08 ->	75	3 - 30	1 - 9 - 14 - 19 - 25						
NEMO	4	08 ->	75	3 - 30	1 - 9 - 14 - 19 - 25						
FIAT											
FIORINO	3	08 ->	75	3 - 30	1 - 9 - 14 - 19 - 25						
FIORINO	4	08 ->	75	3 - 30	1 - 9 - 14 - 19 - 25						
SCUDO	5	96 -> 06	75	3 - 30	1 - 9 - 14 - 19 - 25						
PEUGEOT											
BIPPER	3	08 ->	75	3 - 30	1 - 9 - 14 - 19 - 25						
BIPPER	4	08 ->	75	3 - 30	1 - 9 - 14 - 19 - 25						
EXPERT	5	96 -> 06	75	3 - 30	1 - 9 - 14 - 19 - 25						

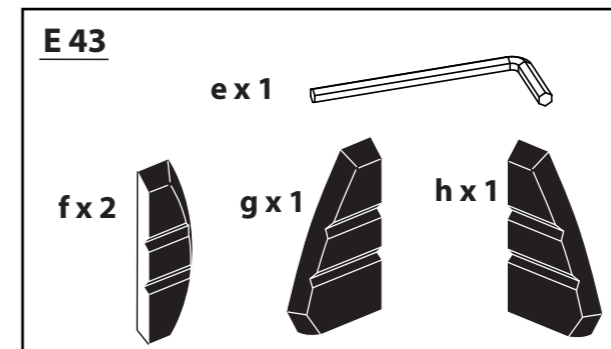
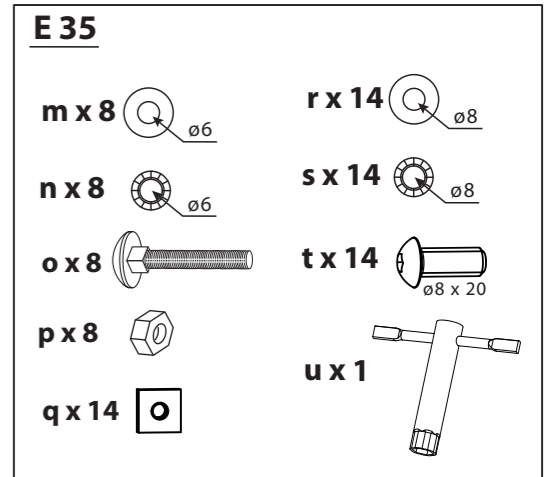
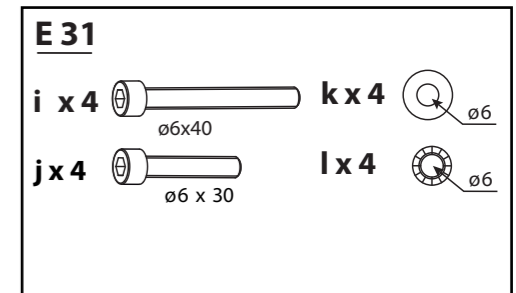
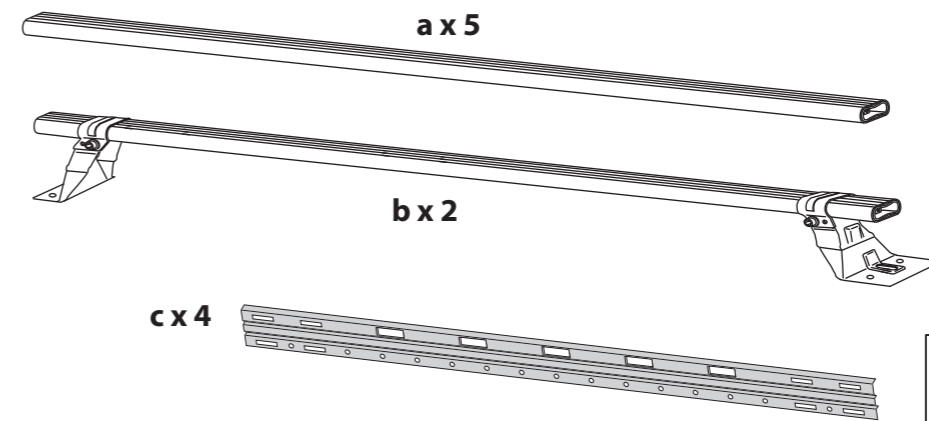

INTERNATIONAL
STANDARD

ISO 11154-1

10/1995

FRENCH
STANDARD

NFR 18-903

12/1995

P.4

17 kg

- FRA** Garder cette notice pour les utilisations futures.
- GBR** Keep these instructions for future use.
- ESP** Guardar este manual para futuras utilizaciones.
- DEU** Die Anleitung zur späteren Benutzung aufbewahren.
- ITA** Conservare queste istruzioni per ogni ulteriore consultazione.
- POL** Zachować instrukcję w przypadku użytkowania w przyszłości.
- NLD** Bewaar deze gebruiksaanwijzing voor toekomstige raadpleging.
- PRT** Guardar este manual para as utilizações futuras.
- HUN** Őrizze meg ezt a használati utasítást későbbi felhasználás céljából.
- RUS** Сохраните эту инструкцию для дальнейшего пользования.
- GRC** Φυλάξτε αυτό το εγχειρίδιο οδηγιών για μελλοντικές χρήσεις.
- DNK** Gem denne vejledning til senere brug.
- CZE** Ušchovejte návod pro pozdější použití.
- ROM** Păstrați instrucțiunile pentru consultarea lor ulterioară.
- LTU** Saglabājiet šo instrukciju turpmākai lietošanai.
- LVA** Saugokite šią instrukcijā, kad atēityje galētumēte ja pasinaudoti.
- EST** Hoidke need juhised edaspidiseks kasutuseks alles.
- SVK** Tento návod si uchovajte pre ďalšie použitie.
- SVN** Sačuvajte ovaj priručnik za buduću upotrebu.
- HRV** Čuvati ove upute za daljnju uporabu.
- SRB** Čuvajte instrukcije za dalju upotrebu.



AUTOMAXI INTERNATIONAL

Z.I Nord - 24 Rue Claude Bernard - CS 61768
 35417 Saint Malo Cedex - France
 Tél : 33 (0) 2 99 21 12 70
 Fax : 33 (0) 2 99 21 12 71
www.automaxi.fr

