

PipeTube Pro – un accessoire pour véhicule commercial qui change la donne

Le PipeTube Pro est le nouveau système leader en Europe conçu pour transporter en toute sûreté et sécurité les tuyaux en cuivre, conduits en plastique et autres matériels longs. La nouvelle conception élégante comprend un système de verrouillage intégral et un joint en caoutchouc supplémentaire destiné à réduire les infiltrations d'eau dans le tube. De plus, le PipeTube Pro conserve toutes les caractéristiques qui en ont fait le produit privilégié des utilisateurs de fourgons professionnels : capacité de chargement leader du marché, double ouverture, ainsi que pleine accréditation professionnelle en matière de sécurité et de tests en collision.



temps d'installation
20 min



DIMENSIONS INTERNES

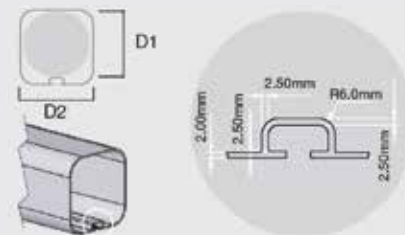

POIDS ET DIMENSIONS

	L1	L2	W1	H1	D1	D2	Poids	Limite de charge max
RP23 – 3 mètres	3260 mm	241 mm	186 mm	160 mm	125 mm	127 mm	13,85 kg	50 kg
RP24 – 4 mètres	4260 mm	241 mm	186 mm	160 mm	125 mm	127 mm	18,35 kg	50 kg
RP25 – 5 mètres	5260 mm	241 mm	186 mm	160 mm	125 mm	127 mm	22,85 kg	50 kg

Remarque : les PipeTube de 4 et 5 m doivent être montés sur davantage de barres (3 ou 4). Veuillez vous référer à la rubrique demande de prix pour les spécifications complètes pour chaque véhicule et les instructions de montage avant l'installation.

PATTE DE FIXATION STANDARD (COMPATIBLE AVEC LES GALERIES ET LES BARRES RHINO)

Le PipeTube Pro est livré avec notre support de montage standard compatible avec toutes les galeries/barres de toit Rhino et les systèmes de transport de toit d'autres constructeurs*.

Chaque PipeTube Pro est fourni avec un jeu d'entretoises qui s'enclenche dans le support en position adaptée à nos produits AluminiumRack, ModularRack, DeltaBar et KammBar.

Rhino AluminiumRack

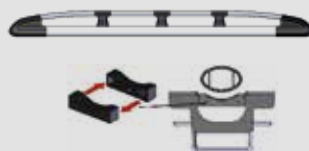

Rhino DeltaBars



Rhino KammBar



Dimensions de profil de barre

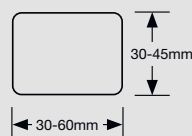

*Le PipeTube Pro peut également être utilisé sur n'importe quel autre système de barres de toit ou de galerie compatible avec ces dimensions.

Remarque: le système doit également comporter le nombre requis de barres transversales.



Patte de fixation standard

NOUVELLES CARACTÉRISTIQUES

SYSTÈME DE VERROUILLAGE INTÉGRAL



- Le capuchon d'extrémité et le manchon de connexion ont été revus de façon à ce que le système de verrouillage soit logé à l'intérieur du tube.
- Tandis que le verrouillage de l'ancien PipeTube se trouvait sous le tube, celui de la nouvelle conception est plus difficile à atteindre et met en valeur des lignes épurées plus élégantes.
- La nouvelle conception de capuchon d'extrémité et de manchon comprend également une charnière plus robuste située sur le dessus du système.

JOINT TORIQUE EN CAOUTCHOUC



- Un joint torique en caoutchouc est situé dans l'extrémité du manchon de connexion, assurant l'étanchéité lorsque le capuchon d'extrémité est fermé.
- Le joint torique réduit largement le processus d'oxydation à l'intérieur du tube. Auparavant, les infiltrations d'eau pouvaient peu à peu entraîner une réaction chimique avec l'aluminium, laissant un résidu sur le tube.

NOUVELLE CONCEPTION RESTYLÉE



Chaque élément du PipeTube Pro a été raffiné pour offrir une esthétique exceptionnelle :

- Splendide nouvelle peinture de finition par revêtement en poudre, conçue pour mettre en valeur toutes les couleurs de fourgons
- Nouveaux logo de produit et étiquette accrocheurs
- Logo Rhino à l'extrémité du capuchon
- Rainures stylisées le long du tube extrudé

CARACTÉRISTIQUES EXISTANTES

Le PipeTube Pro conserve tous les avantages du PipeTube d'origine :

- Ouverture à chaque extrémité
- Verrouillable à clé (deux clés fournies)
- Support de montage universel standard convenant à toutes les galeries et barres de toit pour utilitaires Rhino
- Tests en collision indépendants sur le terrain d'essai de Millbrook
- Conception aérodynamique du capuchon d'extrémité
- Grande capacité : 66 tubes de 15 mm (sans manchon)
- Une cloison robuste dans le tube protège le capuchon d'extrémité

VARIANTES

Le PipeTube de 3 m se présente en deux sections de 1,5 m, tandis que le PipeTube Pro de 4 et 5 m est conçu avec une ou deux sections supplémentaires de 1 m. Ces sections peuvent être raccordées entre les deux moitiés du système de 3 m (RP23) en utilisant la même méthode d'assemblage mécanique.

RP23 - Assemblé



RP23 - Emballage

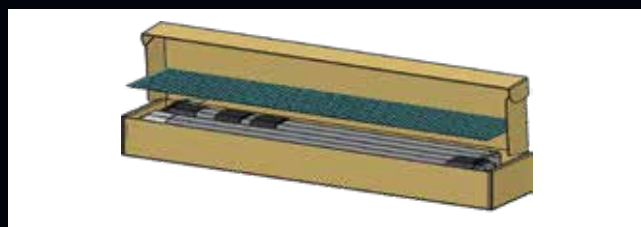

RP24 - Assemblé



RP24 - Emballage

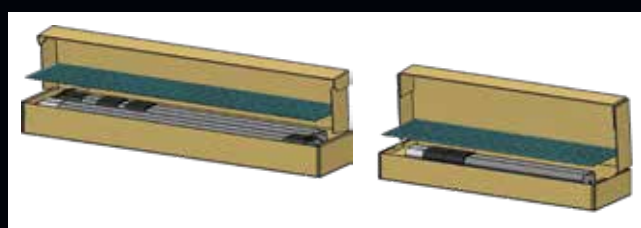

RP25 - Assemblé



RP25 - Emballage

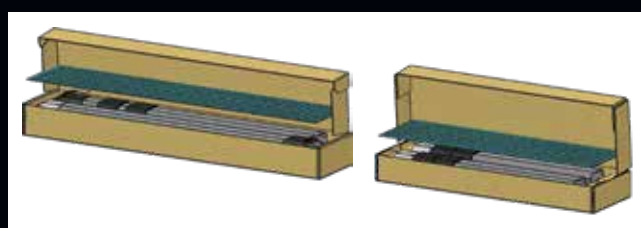

VARIANTES

Code	Description	Longueur	Sections de tube
RP23	PipeTube Pro 3 m	3 m	2 x 1,5 m
RP24	PipeTube Pro 4 m	4 m	2 x 1,5 m, 1 x 1 m
RP25	PipeTube Pro 5 m	5 m	2 x 1,5 m, 2 x 1 m

KIT DE MONTAGE LATÉRAL EN OPTION POUR LE MODULARRACK RHINO



Notre kit de montage latéral est un complément en option très prisé du PipeTube Pro. Constitué de deux supports de montage latéral et de toutes les fixations nécessaires, ce kit permet d'installer un PipeTube de 3 m sur le côté d'une galerie ModularRack Rhino, permettant d'utiliser toute sa largeur. L'un des principaux avantages qu'il apporte est l'option de transporter des panneaux de 2,50 m x 1,20 m, tout en utilisant le PipeTube.

ASSEMBLAGE DU PIPETUBE PRO

Le principal élément extrudé du PipeTube Pro de 3, 4 et 5 m se présente en deux sections pour une expédition facile et économique à nos clients. Notre équipe de concepteurs a créé un raccord mécanique novateur pour assembler parfaitement deux tubes extrudés.



Chaque section du tube extrudé d'un PipeTube Pro de 3 m est livré avec le raccord mécanique déjà connecté.

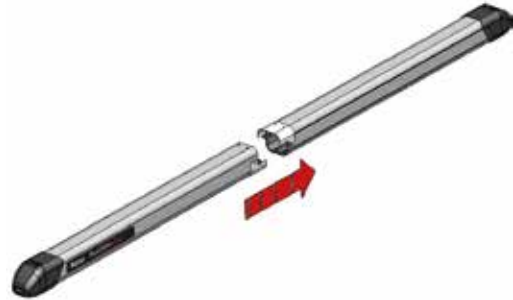

Un processus d'assemblage simple et rapide permet de raccorder les deux moitiés de 1,5 m d'un PipeTube Pro de 3 m.



Une protection robuste en plastique composite, assortie aux capuchons et manchons d'extrémité, est ensuite posée sur le raccord.



Le tube complet est alors prêt à être monté sur le véhicule.

MATÉRIAUX

Alliage d'aluminium T6

- Bâti principal

AVANTAGES

- Excellentes durabilité, résistance à la traction et limite d'élasticité
- Rapport poids-résistance exceptionnel
- Résistance aux rayures

Nylon renforcé de fibre de verre

- Nylon renforcé de fibre de verre à 30 % PA6

- Capuchon d'extrémité
- Manchon d'extrémité

- Résistance à la traction supérieure à celle du nylon standard
- Stabilité améliorée lors de l'exposition aux variations de température

Acier

- Acier DP600
- Acier inoxydable 303
- Acier doux

- Morillon de verrouillage
- Axe de charnière
- Cloison

Fixations

- Tire-fond à collet carré M8 x 35 mm
- Plaque de blocage à rainure en T M8
- Rondelle M8 A2 forme B
- Écrou Nyloc M8 A2 Type P

Outils nécessaires

- 2x Clé de 13 mm

- 1x escabeau

- 1x mètre ruban

