

EN Appropriate for the listed vehicles **FR** Les barres de toit ne doivent pas être utilisées sur des véhicules autres que spécifiés **ES** Válido para la lista adjunta de vehículos **DE** Passend für die gelisteten Fahrzeuge **IT** Appropriare per veicolo **NL** Geschikt voor voertuig **PT** Apropriado aos seguintes veículos **PL** Pasuje do samochodów **HU** Megfelelő gépjármű **RU** Подходит для автомобилей **RO** Convenabil pentru vehicul **SK** Vhodné pre vozidlo **CS** Vhodné do vozidel **SV** Takracket endast avsett för angivna fordon **BG** Релсите за багажник на покрива не трябва да се използват при автомобили, различни от посочените **TR** Tavan barları belirtilen araçların dışındaki araçlarda kullanılmamalıdır **UK** Рейлінги не можна встановлювати на автомобілі, яких немає у списку **EL** Για το οχήμα **DA** Egnnet til køretøjer

Mont Blanc®

PRO Deck 505

roof bars, boxes, bike carriers, etc.

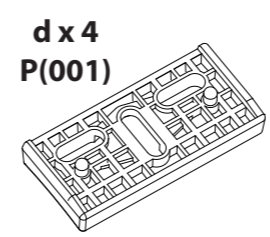
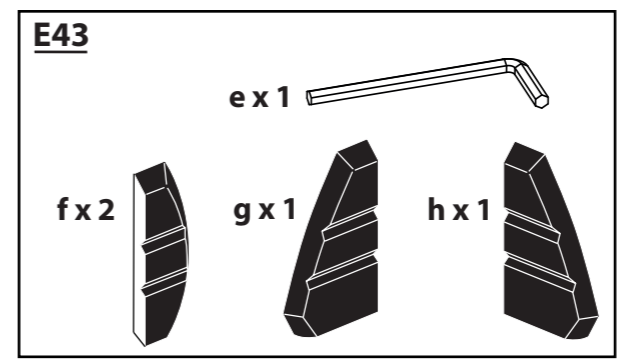
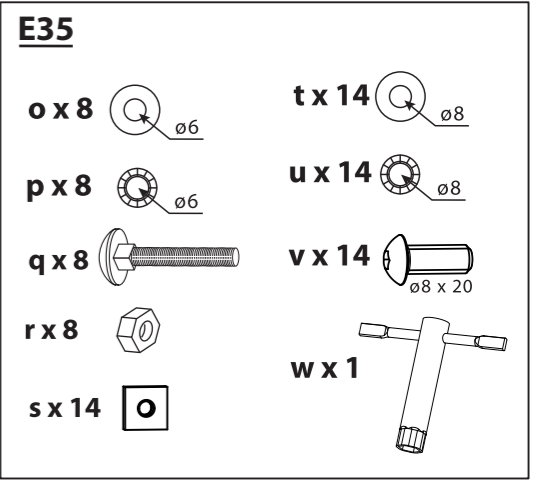
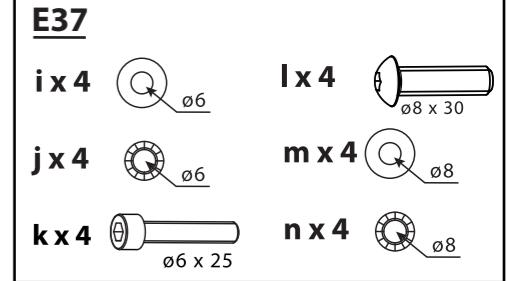
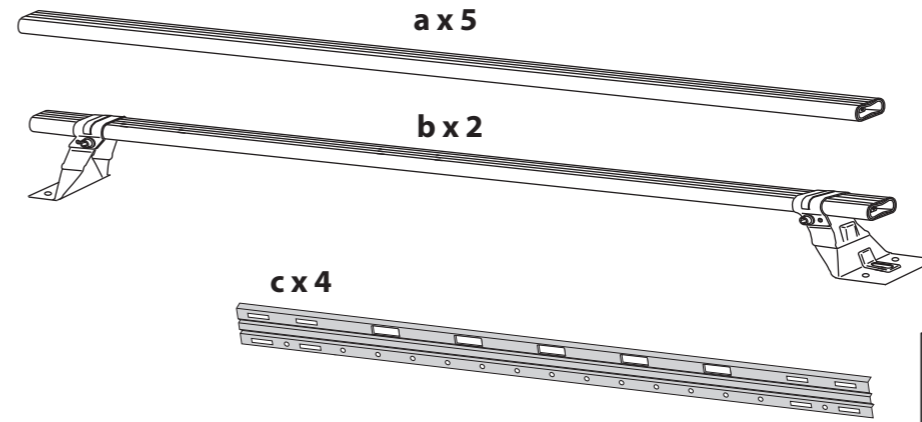

DACIA								
LOGAN MCV/BREAK (2)	5	07 -> 11/12	75	1a - 30	6 - 12 - 17 - 22 - 27			
LOGAN VAN (2)	5	07 ->	75	1a - 30	6 - 12 - 17 - 22 - 27			
FORD								
TRANSIT CONNECT T200	4	03 -> 13	75	7 - 21	1 - 13 - 17 - 26 - 30			
TRANSIT CONNECT T230	4	03 -> 13	75	3 - 21	1 - 8 - 14 - 26 - 30			
TOURNEO T200	4	03 -> 13	75	7 - 21	1 - 13 - 17 - 26 - 30			
TOURNEO T230	4	03 -> 13	75	3 - 21	1 - 8 - 14 - 26 - 30			
MERCEDES								
CITAN (2)	4	12 ->	75	4 - 30	1 - 10 - 15 - 20 - 26			
NISSAN								
KUBISTAR	4	04 ->	75	5 - 30	1 - 10 - 15 - 20 - 26	5 - 26	1 - 10 - 15 - 20 - 30	
NV200	4	09 ->	75	1 - 27	6 - 12 - 17 - 23 - 30			
RENAULT								
KANGOO	4	97 -> 07	75	5 - 30	1 - 10 - 15 - 20 - 26	5 - 26	1 - 10 - 15 - 20 - 26	
KANGOO (2)	4 / 5	08 ->	75	4 - 30	1 - 10 - 15 - 20 - 26			
KANGOO (2 PORTES AR)	4	97 -> 07	75	5 - 30	1 - 10 - 15 - 20 - 26	5 - 26	1 - 10 - 15 - 20 - 26	
KANGOO 4x4	4	01 -> 07	75	5 - 30	1 - 10 - 15 - 20 - 26	5 - 26	1 - 10 - 15 - 20 - 26	
KANGOO EXPRESS								
COMPACT(2)	4/5	08 ->	75	9 - 29	1 - 5 - 15 - 19 - 24			
VOLKSWAGEN								
CADDY (HAYON)	3	04/04 ->	75	6 - 20	1 - 11 - 15 - 26 - 30			

INTERNATIONAL STANDARD ISO 11154-1 10/1995

FRENCH STANDARD NFR 18-903 12/1995

Max P.4

= 17 kg



EN Keep these instructions for future use.
FR Garder cette notice pour les utilisations futures.
ES Guardar este manual para futuras utilizaciones.
DE Die Anleitung zur späteren Benutzung aufbewahren.
IT Conservare queste istruzioni per ogni ulteriore consultazione.
NL Bewaar deze gebruiksaanwijzing voor toekomstige raadpleging.
PT Guardar este manual para as utilizações futuras.
PL Zachować instrukcję w przypadku użytkowania w przyszłości.
HU Őrizze meg ezt a használati utasítást későbbi felhasználás céljából.
RU Сохраните эту инструкцию для дальнейшего пользования.
RO Păstrați instrucțiunile pentru consultarea lor ulterioară.
SK Tento návod si uchovajte pre ďalšie použitie.
CS Uchovajte návod pro pozdější použití.
SV Behåll denna information för framtida bruk.
BG Запазете това упътване за бъдещи справки.
TR Bu kılavuzu daha sonraki kullanımlar için saklayınız.
UK Збережіть цю інструкцію для використання у подальшому.
EL Φυλάξτε αυτό το εγχειρίδιο οδηγιών για μελλοντικές χρήσεις.
DA Gem denne vejledning til senere brug.

(2) = Véhicule sans barres longitudinales d'origine - Vehicle without original longitudinal bars - Vehículo sin barras longitudinales de origen - Fahrzeuge ohne original-dachreling - Veicoli senza barre longitudinali originali - Samochód bez oryginalnych relingów - Voertuig zonder originele longitudinale stangen - Veículo sem barras longitudinais de origem - Gyárilag hosszirányú rudak nélkül szerelt gépjármű - Автомобиль без продольных дуг, предусмотренными моделью - Όχημα χωρίς διαμήκεις μπάρες από εργοστασιακή κατασκευή - Koretoij uden originale bjælker på langs - Vozidlo bez pôvodných postranných tyčí - Vehicul fără bare longitudinale originale - Transporto priemonė be originalių lonžeronių - Satiksmes līdzeklis bez oriģinālā gareniskā stieņstieģrojuma - Sõidukid ilma esialgsete pikivarrasteta - Vozidlo bez pôvodných pozdĺžnych líšt. - Vozilo brez originalnih vzdolžnih drogov - Vozilo bez originalnih uzdužnih šipki - Vozilo bez originalnih uzdužnih šipki.

Pour en savoir plus : www.quefairedemesdechets.fr

Mont Blanc France
 24-30 rue Claude Bernard - C.S. 61768
 35417 Saint Malo Cédex - France
 After Sales : +33 (0)2 99 21 12 72
 Office : +33 (0)2 99 21 12 70
 Fax : +33 (0)2 99 21 12 71

www.montblancgroup.com

Réf. imp. : 057580/A19-1

EN Assembly - FR Assemblage - ES Fijaciones - DE Verbindungen - IT Assemblaggio
NL Montagens - PT Assemblages - PL Montaż - HU Összeszerelés - RU Сборка - RO Ansamblu
SK Montáž - CS Montáž - SV Montering - BG Сглобяване - TR Birleştirme - UK Складання
EL Montāža - DA Montage

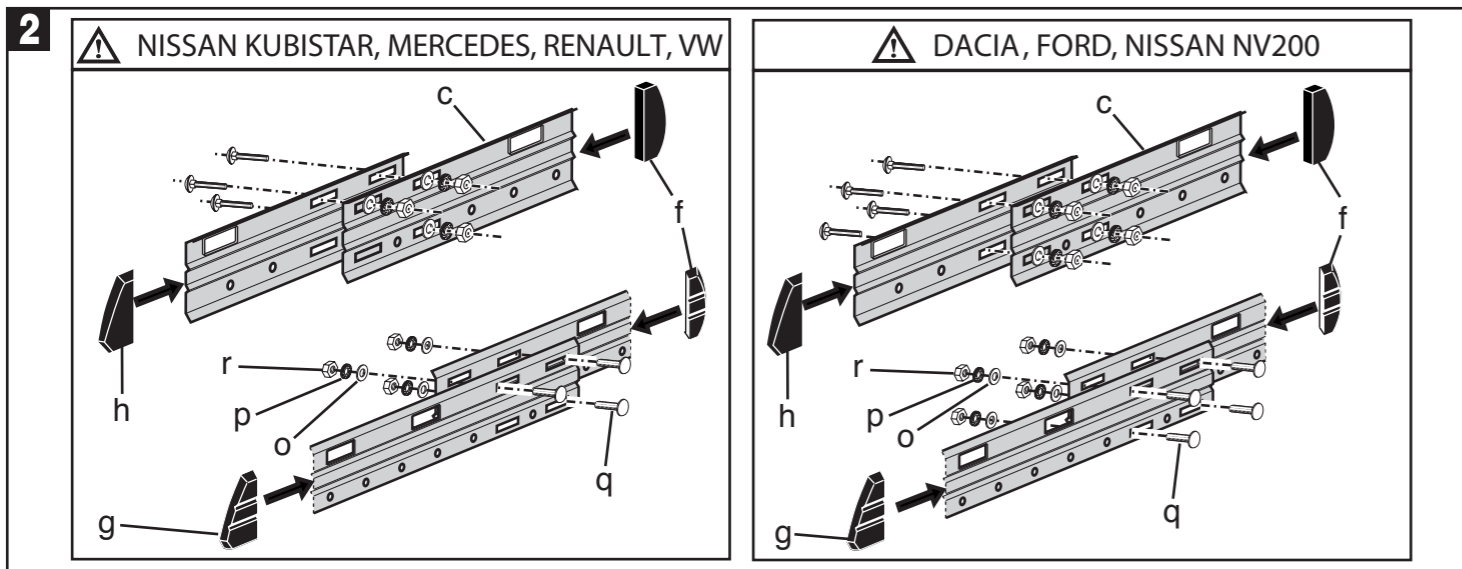
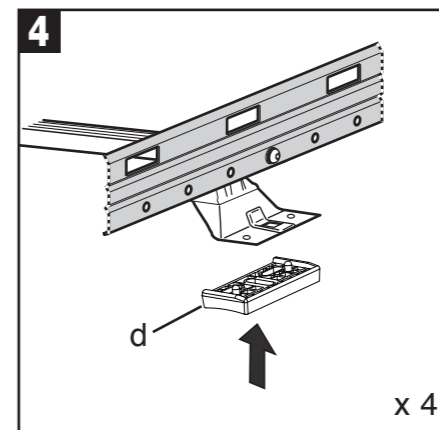
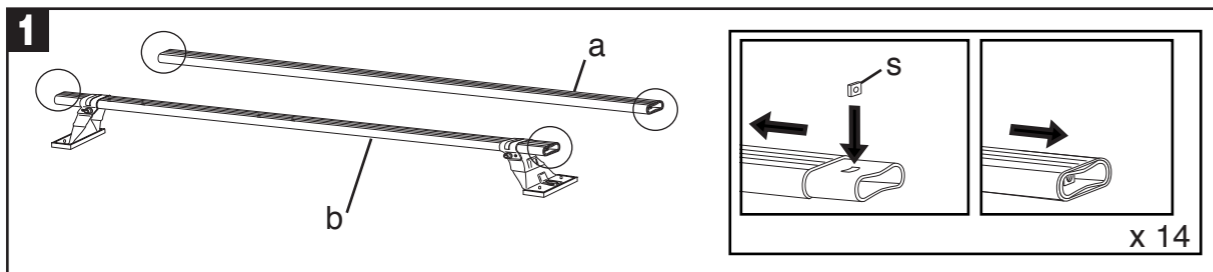

EN Fitting on vehicles FR Montage sur véhicule ES Colocación en vehículos DE Montagen auf Fahrzeugen IT Montaggio su veicoli NL Montage op voertuigen PT Montagens em veículos
PL Montowanie na pojazdach HU Felszerelés gépjárműre RU Монтаж на автомобиль
RO Montaj pe vehicul SK Upevnenie na vozidlá CS Montáž na vozidlo SV Montering på fordon
BG Монтаж върху превозни средства TR Araçlara Montaj UK встановлення на автомобіль
EL Τοποθέτηση στο όχημα DA Montage på køretøjer

