

SIARR

NOTICE DE MONTAGE

01 - 107

PREPARATION

- * Enlever la roue de secours.
- * Démonter le pare-chocs.
- * Retirer : * 2 écrous sous le pare-chocs * 2 vis en bout d'ailes (de chaque côté) * 5 vis en haut au raz du coffre.
- * Exécuter une découpe dans le pare-chocs selon détail 1.

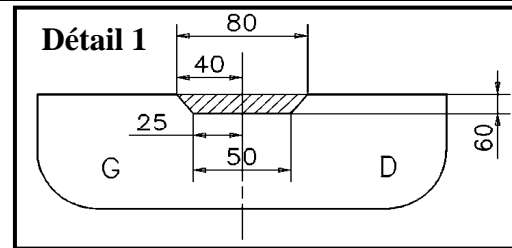

MONTAGE

- * Repérer les 2 trous existant se trouvant sur la traverse située derrière la fixation du berceau de la roue de secours aux points X. Insérer à ces points (X) les 2 écrous cage fournis.
- * Sous les longerons aux points W, présenter par l'orifice existant les entretoises avec l'ensemble visserie W.
- * Fixer, sans serrer, les bras de fixation aux points W - X à l'aide des blocs visserie W et X.
- * Présenter le corps d'attelage aux points U - V à l'aide des ensembles visserie U - V.

FINITION

- * Serrer l'ensemble aux couples indiqués ci-dessous en commençant dans l'ordre suivant : X - W - V - U.
- * Remonter le pare-chocs.
- * Fixer la tête d'attelage aux points Y.

BLOC VISSERIE

U	2 vis HM10x35 2 rondelles DEC10	X	2 vis HM12x30 2 rondelles DEC12 2 écrous cage Réf. CL487211755J	Z	2 vis HM16x40 2 rondelles DEC16 2 écrous HM16
V	2 vis HM10x35 2 rondelles DEC10 2 écrous HM10	W	2 vis HM12x100 2 rondelles DEC12 2 rondelles plates 12,5/40 ép.3mm 2 écrous HM12 2 entretoises diam.12,5/25 Lg.67mm		
Y	2 vis HM12x60 2 rondelles DEC12 2 écrous HM12				

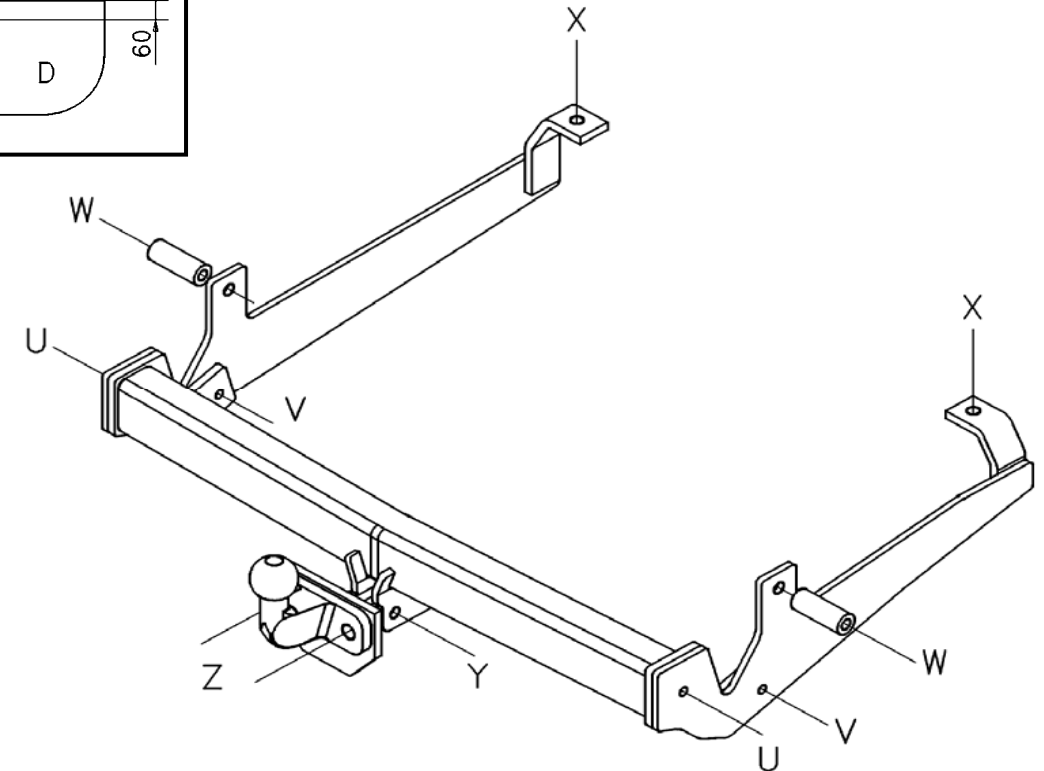

Type	Homologation de Type n°	Poids Total maxi autorisé	Poids Total remorquable	Charge verticale maxi	Valeur D
SI047					
Attelage pour Jumpy -Expert - Scudo (Std)	e24*94/20*00*0077	3 100 kg	2 000 kg	80 kg	11,93 kN

NOTA : Schéma électrique à l'intérieur de nos faisceaux universels ou personnalisés.

COUPLES DE SERRAGE :

M16	AC8.8	19,5daNm	M12	AC10.9	11,4daNm	M8	AC8.8	2,3daNm
M16	AC10.9	27,5daNm	M10	AC8.8	4,7daNm	M8	AC10.9	3,3daNm
M12	AC8.8	8,1daNm	M10	AC10.9	6,7daNm			

ATTENTION : (pour connaître les caractéristiques d'utilisation consulter la carte grise)

Installé suivant nos recommandations, cet attelage vous donnera entière satisfaction. Nous dégageons toute responsabilité en cas de transformation ou d'utilisation illicite de celui-ci.