

## **Lite Cruiser Pro XL**

**Tente de toit dépliant à couverture souple**

**FR** Notice d'installation

# SOMMAIRE

Avant utilisation, veuillez lire attentivement le « Manuel d'instructions » pour une utilisation correcte.

## I. Brève Instruction du produit

- 1. Caractéristiques et utilisations du produit-----1
- 2. Matériau et spécifications du produit-----1
- 3. Noms des composants -----1

## II. Méthode d'utilisation correcte

- 1. Méthode d'installation du produit-----2
- 2. Dressage-----4
- 3. Pliage-----6

## III. Information de sécurité -----8

## Brève Instruction du produit:

### Caractéristiques et utilisations du produit:

- A. La tente de toit pliante de bateau léger est une tente installée sur le dessus de la voiture, qui peut atteindre l'ouverture et la fermeture de la tente en tournant l'échelle. Non limité par la chaleur humide ou la boue après la pluie, le sol accidenté et d'autres influences environnementales difficiles, vous pouvez toujours profiter du camping en plein air.
- B. La légèreté et la conception démontable du module permettent à deux personnes de monter et de démonter facilement la tente.

### Matériau et spécifications du produit:

- A. Le cadre principal du produit est en alliage d'aluminium, certaines des clés d'articulation sont des pièces en plastique (nylon).
- B. Le tissu de la tente est constitué d'une double couche d'isolation thermique et d'un revêtement argenté imperméable.
- C. Le fond de la tente est un coussin matelassé.

#### Spécifications 110

Taille de la tente ouverte : 212x110x95cm  
Taille de la tente fermée : 117x110x32cm  
Taille de l'emballage : 125x121x37cm  
Poids net : 36.5 kg (dont l'échelle télescopique)  
Poids brut : 45 kg

#### Spécifications 120

Taille de la tente ouverte : 212x125x95cm  
Taille de la tente fermée : 127x110x32cm  
Taille de l'emballage : 137x121x37cm  
Poids net : 41.5 kg (dont l'échelle télescopique)  
Poids brut : 50 kg

#### Spécifications 130

Taille de la tente ouverte : 212x140x95cm  
Taille de la tente fermée : 137x110x32cm  
Taille de l'emballage : 148x121x37cm  
Poids net : 46.5 kg (dont l'échelle télescopique)  
Poids brut : 58 kg

#### Spécifications 120XL

Taille de la tente ouverte : 230x125x95cm  
Taille de la tente fermée : 127x120x32cm  
Taille de l'emballage : 137x130x37cm  
Poids net : 43 kg (dont l'échelle télescopique)  
Poids brut : 52.5 kg

### Noms des composants:

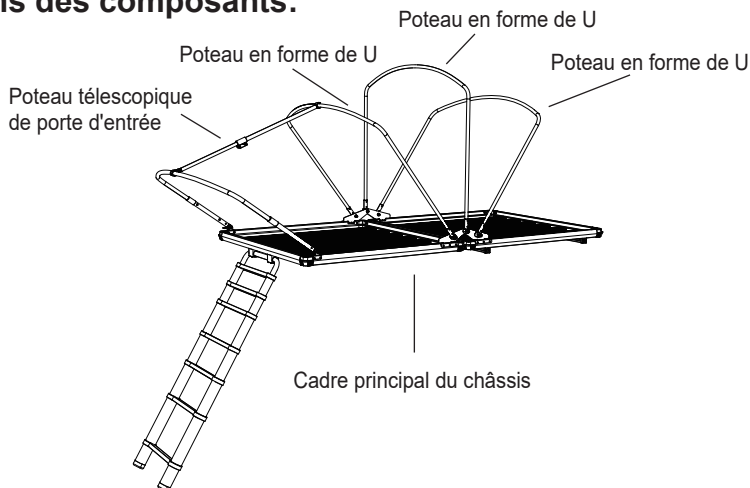

### Principales performances et caractéristiques techniques:

L'ouverture et la fermeture de la tente s'effectuent en tendant l'échelle comme un levier pour faire basculer le cadre inférieur de la tente.

## Méthode d'installation du produit:

1. Soulevez la tente du côté de la voiture vers le toit et faites-la glisser du porte-bagages dans le toit.

2. Réglez la tente en position centrale sur le toit (assurez-vous que les portes arrière peuvent être ouvertes).

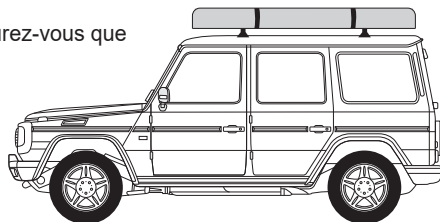

3. Faites glisser le boulon en T de la rainure de guidage au bas de la tente jusqu'à la position souhaitée. (Figure 1)

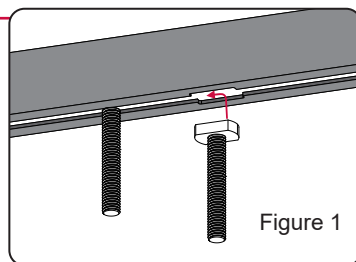
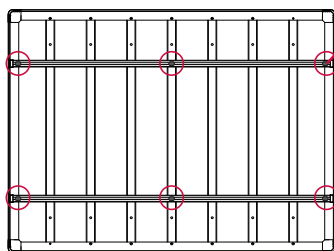

4. Passez le boulon en T à travers la pièce de fixation en forme de U, mettez la rondelle élastique et la rondelle plate, vissez l'écrou torx, puis faites-le glisser depuis la fente centrale. Selon la taille du porte-bagages, vous pouvez choisir d'installer la pièce de montage en forme de U directement ou à l'envers. **Remarque : utilisez une vis de type T M8 x 50 mm pour une installation formelle et une vis de type T M8 x 70 mm pour une installation inversée.**

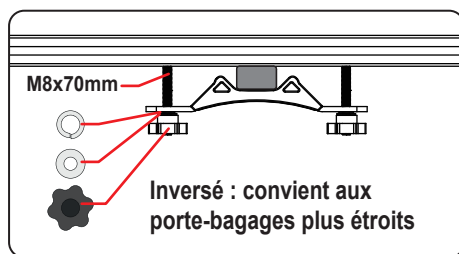
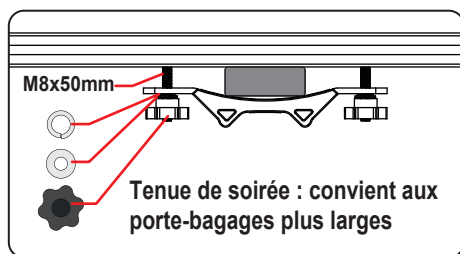

5. Fixez l'autre extrémité de la pièce de fixation en forme de U de la même manière qu'à l'étape précédente, et actionnez les trois autres de la même manière.

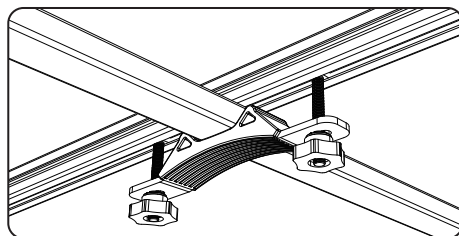
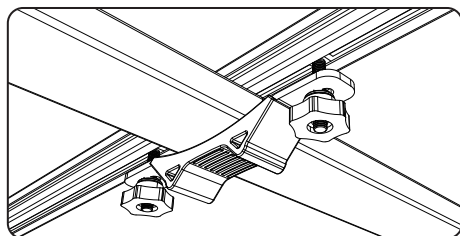

## Outils :

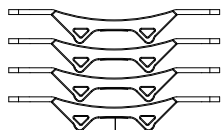

Stator en forme de U  
(4 pièces)

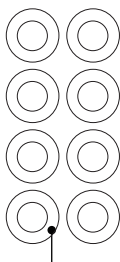

Rondelle plate M8  
(8 pièces)

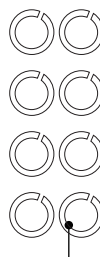

Rondelle en arc M8  
(8 pièces)

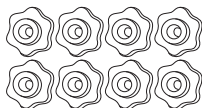

Écrou en plastique (8 pièces)



M8x50mm  
Boulons en T (8 pièces)



M8x70mm  
Boulons en T (8 pièces)

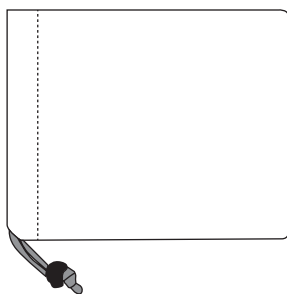

Sac à outils



Clé hexagonale de 6 mm  
(1 pièce)

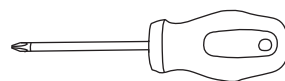

Tournevis cruciforme  
(1 pièce)

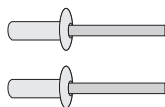

Rivet en aluminium  
(2 pièces)



Clé ouverte de 8-10 mm  
(1 pièce)

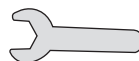

Clé ouverte de 13 mm  
(1 pièce)

## Dressages:

1. Après avoir déverrouillé les boucles autour de la tente, retirez et rangez la couverture.

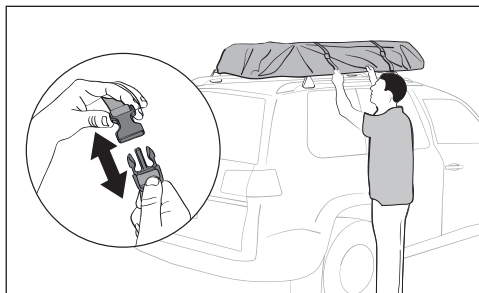

2. Déverrouillez les serrures de l'échelle et étirez l'échelle télescopique à sa longueur maximale.

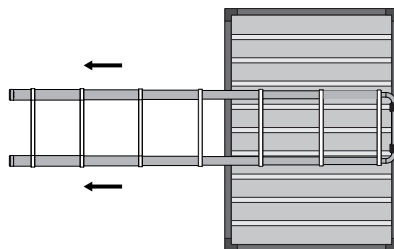
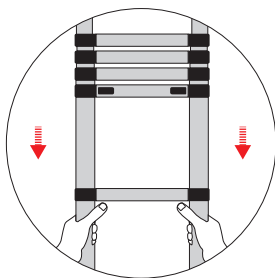

3. Tenez l'extrémité inférieure de l'échelle avec les deux mains et appuyez sur l'échelle vers le bas en même temps pour déplier la tente, ajustez l'échelle à la bonne hauteur et fixez-la.  
(Note : N'appuyez pas sur l'échelle vers le bas trop rapidement pour éviter une force excessive sur le toit du véhicule.)

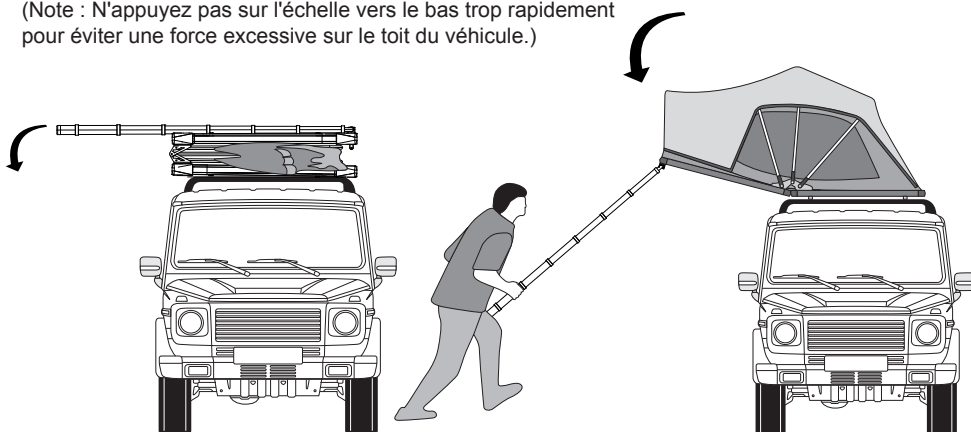

## Dressage:

4. Appuyez d'abord sur les points de fixation des tiges de support des deux côtés, poussez ces tiges de support vers le haut.

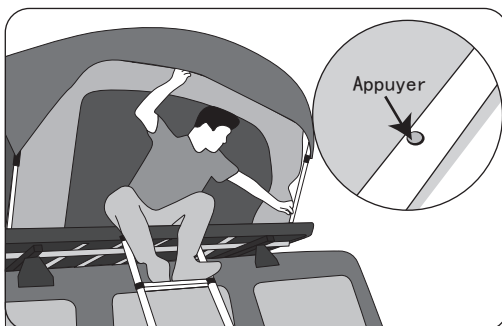

5. Verrouillez la boucle de la tige de support supérieure d'avant-toit de la tente, la tente est ainsi bien ouverte.

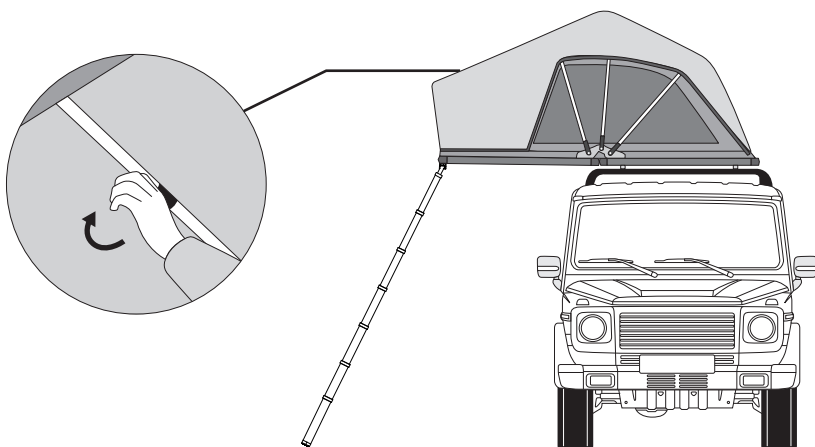

## Pliage:

1. Fermez toutes les fenêtres, accrochez les cordes élastiques à l'intérieur de la tente (comme indiqué à la figure ①). Déverrouillez la tige de support de l'avant-toit de la tente (comme indiqué à la figure ②). Remontez la porte d'entrée jusqu'aux deux tiers de sa hauteur. Puis poussez l'avant-toit vers l'intérieur.

2. Appuyez d'abord sur les points de fixation des tiges de support des deux côtés, appuyez sur les tiges de support des deux côtés de l'avant-toit de la tente vers le bas (comme indiqué à la figure ③), puis rangez les sacs à chaussures (comme indiqué à la figure ④).

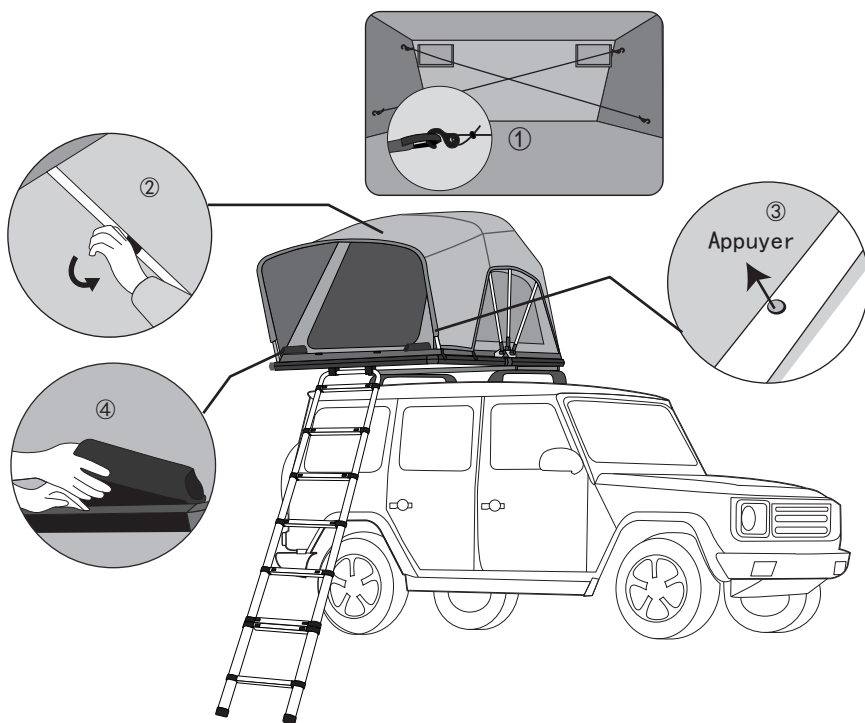



## Pliage:

3. Soulevez l'échelle vers le haut pour plier la tente. Assurez-vous qu'aucun tissu n'est exposé à l'extérieur. Appuyez sur le bouton inférieur de l'échelle et poussez vers l'avant pour raccourcir l'échelle.

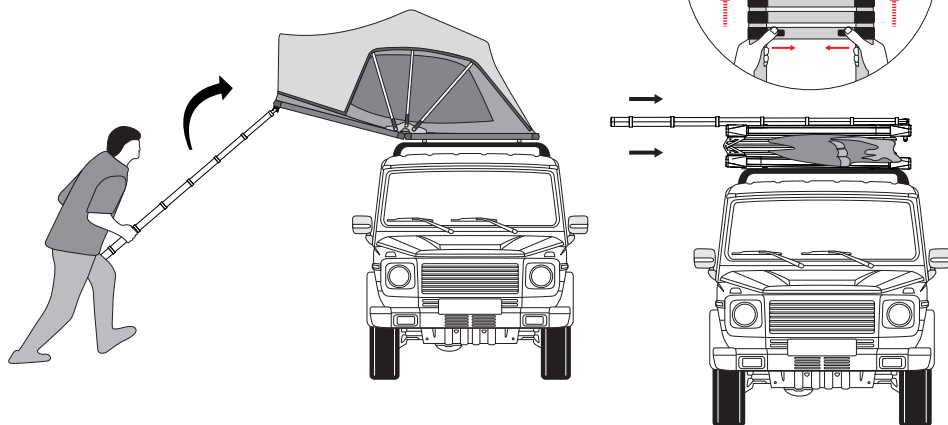

4. Tendez et fixez l'arrière de la tente avec la bande de caoutchouc rouge et fermez le couvercle, alors la tente est pliée.

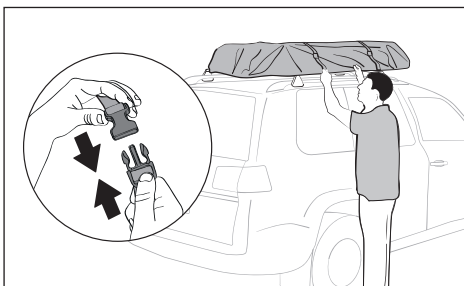
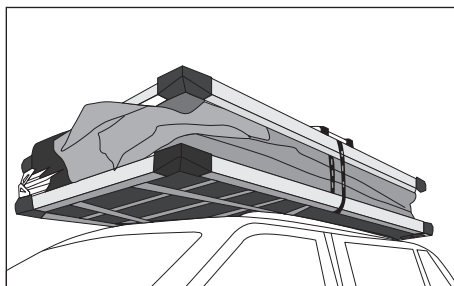

## Méthodes d'entretien :

1. Séchez la tente après utilisation avant de la ranger pour éviter que le tissu ne moisisse.
2. La tente peut être redressée pour évacuer l'eau lorsqu'il y a de l'eau dans le tube en aluminium ;

# Consignes de sécurité :

---

- Lorsque vous utilisez la tente de toit, il est recommandé de ne pas dépasser 110 km/h et de toujours respecter la limite de vitesse.
- Vérifiez que la tente de toit est bien fixée au porte-bagages au début et durant chaque voyage et assurez-vous que toutes les boucles de sangle sont bien fixées.
- Si une partie ou un composant de la tente de toit présente des dommages visibles, ne l'utilisez pas et contactez-nous à temps pour l'aide, en particulier pour les sangles et les boucles.
- Veillez à ce que le porte-bagages soit correctement installé et solidement fixé, sinon il risque de se perdre en route ou même de provoquer un accident grave.
- Tenez toujours compte des modifications de la hauteur du véhicule et du comportement de conduite (sensibilité aux vents latéraux, comportement dans les virages et de freinage).
- Mettez les instructions dans le véhicule, vérifiez le véhicule et lisez les instructions du porte-bagages et suivez les recommandations dans les instructions.
- N'utilisez pas d'eau de Javel, d'alcool ou de solution de nettoyage aminée sur la tente de toit car cela pourrait endommager la surface de la tente de toit.

## **Veillez noter les points suivants lors de l'utilisation de la tente de toit :**

- L'augmentation de la hauteur de votre véhicule ne peut pas dépasser 90 cm (en fonction de votre porte-bagages).
- Faites attention aux entrées basses, aux branches basses, etc.
- Un bruit de vent peut être généré lors du voyage en portant la tente de toit.
- Lors de l'utilisation de l'installation de lavage automatique, il faut d'abord démonter la tente de toit.
- En plus de ces instructions, il convient de tenir compte des instructions de montage du porte-bagages et des instructions d'utilisation du véhicule.
- Pour des raisons d'économie de carburant et de sécurité des autres usagers de la route, la tente de toit et les barres de porte-bagages doivent être retirées lorsqu'elles ne sont pas utilisées.
- Pour des raisons de sécurité, il convient d'utiliser uniquement des porte-bagages qui ont été testés (par exemple, testés par le GS) et qui sont compatibles avec votre véhicule.

- La tente de toit doit être soulevée et montée parallèlement à la ligne de route, et non en biais.
- Utilisez toujours l'échelle avec précaution lorsque vous entrez et sortez de la tente de toit et ne laissez jamais les enfants l'utiliser seuls. Assurez-vous que les crochets de l'échelle sont en bon état et contactez-nous si vous avez besoin de la remplacer.
- Ne laissez aucune flamme nue pénétrer dans votre tente de toit ou s'en approcher.

## Informations importantes

---

Le fabricant ne peut être tenu responsable des dommages ou accidents qui pourraient survenir suite au non-respect de ces instructions, à des modifications des pièces ou à l'utilisation de pièces autres que les pièces d'origine du fabricant. Les avertissements, précautions et instructions dans le présent document ne couvrent pas toutes les situations possibles, c'est pourquoi les opérateurs doivent comprendre le sens commun et les précautions. Il est de votre responsabilité de transmettre ces instructions à tout tiers qui utilise cette tente de toit, y compris les ventes d'occasion.

---

### **Garantie :**

***La garantie du fabricant couvre les défauts de fabrication pendant un an dans des conditions normales d'utilisation, elle n'est valable que si les instructions et recommandations de ce document sont respectées et ne s'applique qu'au premier propriétaire ; les ventes d'occasion ne sont pas couvertes.***

---